

Справ. №

Перв. примен.

Подп. и дата

Взам. инв. №

Инв. № д-ла

Подп. и дата

Инв. № подл.

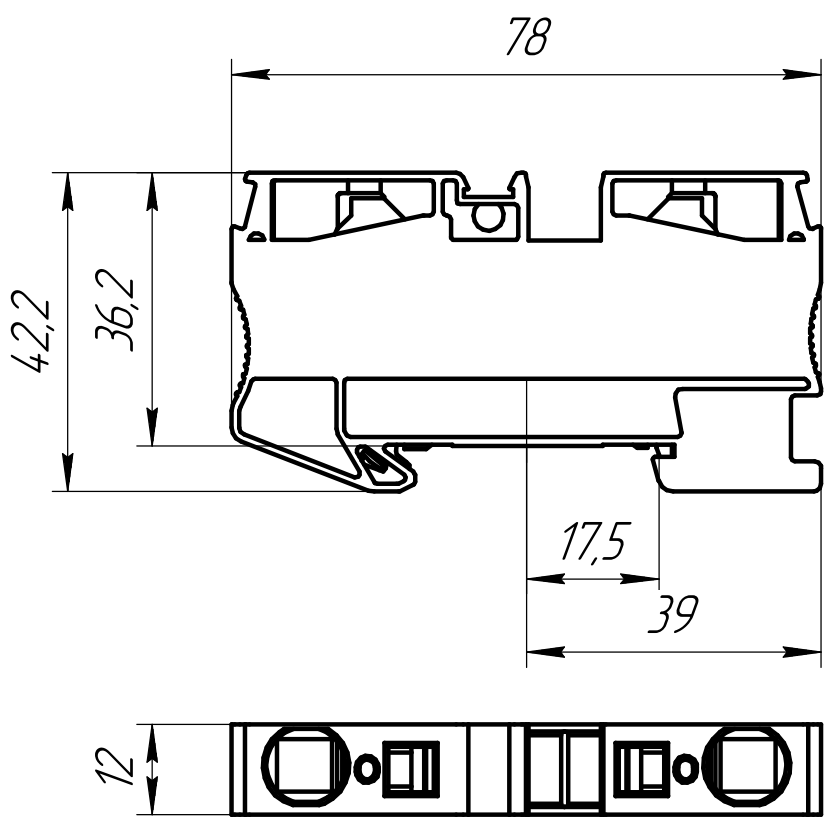

Изм.	Лист	№ докум.	Подп.	Дата
Разраб.				02.11.24
Пров.				
Т.контр.				
Н.контр.				
Утв.				

MTS-16PE  
Клемма пружинная "Земля", 16 мм<sup>2</sup>  
Габаритный чертеж

Арт: 136898

Лит.	Масса	Масштаб
		1:1
Лист	Листов	1